

GM2ED 180 L 4b

IE2

GAMAK

3-Phase 400 V (Δ) 50 Hz

EN 12101-3 Class : F300 (300 °C - 120 min)

Çalışma Türü /
Duty Type : S2 + S1

Koruma Sınıfı /
Degree of protection : IP 55 (TEAO)

Yalıtım Sınıfı
Insulation class : H (180 °C)

Isı Artışı /
Temp rise : Class B (80K)

Yapı Biçimi /
Mounting Design : B3

ELEKTRİKSEL TASARIM / ELECTRICAL DESIGN

Çıkış Gücü /
Rated output (kW) : 22

Anma Hızı /
Rated Speed (rpm) : 1475

Anma Akımı /
Rated current (A) : 42,50

Anma Momenti /
Rated Torque – Mn (Nm) : 142

Güç Faktörü Cos φ /
Power factor Cos φ : 0,82

Verim % /
Efficiency % : $\frac{4/4}{91,7}$ $\frac{3/4}{91,7}$ $\frac{1/2}{90,6}$

Eylemsizlik Momenti J (kgm)² /
Moment of inertia J (kgm)² : 0,17

Doğrudan Kalkış / Direct On Line

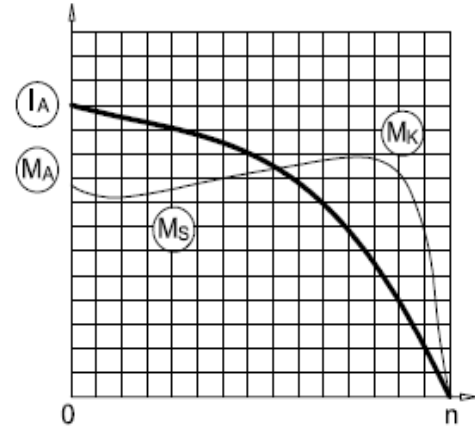

Kalkış Akımı /
Locked rotor Current – Ia (A) : 352,8

Ia / In : 8,3

Kalkış Momenti /
Locked rotor Torque – Ma (Nm) : 525,4

Ma / Mn : 3,7

Y / Δ Kalkış / Y / Δ Starting

Kalkış Akımı /
Locked rotor Current – Ia (A) : 114,8

Ia / In : 2,7

Kalkış Momenti /
Locked rotor Torque – Ma (Nm) : 170,4

Ma / Mn : 1,2

Devrilme Momenti /
Breakdown Torque – Mk (Nm) : 539,6

Mk / Mn : 3,8

MEKANİK TASARIM / MECHANICAL DESIGN

Gövde /
Frame : Pük Döküm /
Cast Iron

Kapaklar /
End shields : Pük Döküm /
Cast Iron

Yatak Bilgileri / Bearing Arrangement

Standart Tasarım /
Standard Design

Boya /
Paint : RAL 7031- Gri / Grey

Yaklaşık Ağırlık /
Approximate weight (kg) : 190

Ön Rulman / Drive End

6310 ZZ S0 C4 G175

Arka Rulman / Non Drive End

6210 ZZ S0 C4 G175

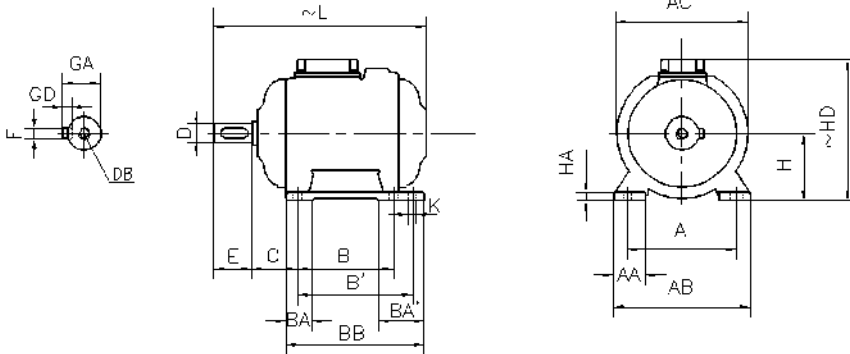

BOYUTLAR / DIMENSIONS

Ayaklı motor boyutları : B3, B6, B7, B8, B15, V5, V6 Kurulma Düzenlerinde /

Dimensions of foot mounted motors for mounting arrangement : B3, B6, B7, B8, B15, V5, V6

H	HD	HA	A	AA	AB	ØAC	K	B	B'	BA	BA'	BB	L	C	E	DB	ØD	GA	FxGD
	~												~		EA	DC	ØDA	GC	FAXGF
180	416	24	279	68	354	348	15	279	-	62	-	329	621,5	121	110	M16	85	51,5	14X9

*Verim değerleri IEC 60034-2-1 : 2014 standardına uygun olarak indirekt ölçüm metodu ile hesaplanmıştır. Ek kayıplar, değişken yük değerlerinde yapılmış olan test sonuçlarına göre belirlenir. /

*Efficiencies are calculated according to indirect method where the additional load losses are determined from exact measurements at different load points.